



**IN VIGORE DA  
GENNAIO 2024**

**CATALOGO ITALIA**  
**MISCELLANEA**  
**E ACCESSORI ORIGINALI**



**ED. NOVEMBRE 2024**

# TABELLA COLORI

1) Il colore standard dei ns. cabinati è arancio RAL 2004 (→/60 o →/61 Bucciato). 

2) A richiesta è possibile avere le attrezzature con colori diversi (vedi tabella colori RAL) \*.

• Di seguito la tabella per colori:

	→ /25 RAL 5015 Blu cielo
	→ /A4 RAL 5011 Blu (Peugeot)
	→ /22 RAL 5011 Blu (Peugeot) bucciato
	→ /16 RAL 3002 Rosso
	→ /45 RAL 1003 Giallo (Renault)
	→ /38 RAL 7042 Grigio (Renault)
	→ /39 RAL 7040 Grigio finestra (Volkswagen / Porsche / Fiat)
	→ /33 RAL 7011 Grigio (Mercedes)
	→ /65 RAL 7012 Grigio (Mercedes)
	→ /52 RAL 7015 Grigio (Mercedes)
	→ /69 RAL 7030 Grigio pietra (Ferrari / Maserati)
	→ /34 RAL 7016 Grigio antracite (BMW)

• Colorazioni differenti subordinate a conferma dell'Ufficio Commerciale.

\*: L'attrezzatura in colore diverso da quello standard può essere soggetta ad eventuale sovrapprezzo.

Le immagini contenute nel presente stampato hanno il solo scopo di presentare il prodotto e pertanto non sono vincolanti. La ditta si riserva il diritto di apportare, in qualsiasi momento e senza preavviso, le modifiche che ritenesse utili.

La NEXION S.p.A. declina ogni responsabilità in caso di reclami derivanti dall'uso di accessori o ricambi non originali con conseguente decadenza della dichiarazione CE di conformità..

<b>VULCANIZZATORI</b>	<b>4</b>
SERIE SP	4
SP 12	4
SP 23	4
SP 32	4
SP 43	4
SP 54	4
SP 54/L	4
<b>VASCHE DI PROVA CAMERE D'ARIA E TUBELESS</b>	<b>5</b>
TT 18	5
TT 24	5
<b>ISPEZIONATRICI</b>	<b>6</b>
TS 175	6
<b>GENERATORI D'AZOTO</b>	<b>7</b>
NG 300	7
NG 500	7
NG 1800	7
ACCESSORI A RICHIESTA CONSIGLIATI PER GENERATORI D'AZOTO	8
<b>STAZIONI DI DIAGNOSI E RICARICA A/C</b>	<b>9</b>
A/C 1100	9
A/C 1105	10
A/C 1600	11
A/C 1605	12
ACCESSORI A RICHIESTA PER STAZIONI DI DIAGNOSI E RICARICA A/C	13
<b>LAVARUOTE</b>	<b>14</b>
W 850	14
ACCESSORI A RICHIESTA PER LAVARUOTE	15
<b>SOLLEVATORI RUOTA AUSILIARI</b>	<b>16</b>
PARTNER 70	16
TABELLA PESI DIMENSIONI IMBALLI MACCHINE	17
CONDIZIONI GENERALI DI VENDITA	19

# VULCANIZZATORI



## SERIE SP



Caratteristiche generali:  
 SP 12  
 Per camere d'aria.  
 SP 23 - SP 32  
 Per camere d'aria e pneumatici leggeri (fianchi).  
 SP 43  
 Per camere d'aria e pneumatici di qualsiasi tipo in qualsiasi posizione.  
 SP 54  
 Vulcanizzatore portatile e maneggevole. Studiato per riparare sul posto le grandi ruote agricole e movimento terra.  
 SP 54/L  
 Stesse caratteristiche del vulcanizzatore SP 54. Le piastre riscaldanti sono di maggiori dimensioni e maggiore potenza.

Tutti i modelli completi di:  
 1 Manuale istruzioni



## SERIE SP

Codice	Alimentazione	Descrizione
0-5100300101	230V/1Ph/50-60Hz	<b>SP 12</b> - Vulcanizzatore a chiusura meccanica.
0-5100310101	230V/1Ph/50-60Hz	<b>SP 23</b> - Vulcanizzatore a chiusura pneumatica.
0-5100320101	230V/1Ph/50-60Hz	<b>SP 32</b> - Vulcanizzatore a chiusura pneumatica.
0-5100330101	230V/1Ph/50-60Hz	<b>SP 43</b> - Vulcanizzatore a chiusura pneumatica.
0-5100340101	230V/1Ph/50-60Hz	<b>SP 54</b> - Vulcanizzatore a chiusura meccanica.
0-5100350101	230V/1Ph/50-60Hz	<b>SP 54/L</b> - Vulcanizzatore a chiusura meccanica.



: Particolare NUOVO o MODIFICATO

# VASCHE DI PROVA CAMERE D'ARIA E TUBELESS



## SERIE TT

TT 18



TT 24



Tutti i modelli completi di:  
1 Manuale istruzioni





## SERIE TT

Codice	Alimentazione	Descrizione
0-5300320001		<b>TT 18</b> Vasca prova camere d'aria e ruote fino ad un Ø di 800 mm e una larghezza di 320 mm. Pneumatica con pressione di esercizio 6/8 bar, completa di comando sollevamento e abbassamento portaruota.
0-5300310001		<b>TT 24</b> Vasca prova camere d'aria e ruote fino ad un Ø di 1300 mm e una larghezza di 500 mm. Pneumatica con pressione di esercizio 8 bar, completa di filtro aria.



 : Particolare NUOVO o MODIFICATO

5

-  : Accessorio compatibile fornito di serie
-  : Accessorio compatibile fornito a richiesta

Listino ITALIA - Novembre 2024

# ISPEZIONATRICI



## TS 175

CARATTERISTICHE GENERALI:

Ispezionatrice elettropneumatica per qualsiasi tipo di pneumatico da 10" a 17,5"



Tutti i modelli completi di:  
1 Manuale istruzioni



## TS 175

Codice	Alimentazione	Descrizione
0-5200300101	230-400V/3Ph/50Hz	TS 175

## ACCESSORI A RICHIESTA PER TS 175

Codice	Immagine	Descrizione
805491445		TS ASP Aspiratore pneumatico
805491444		TS SMER Smerigliatrice pneumatica



: Particolare NUOVO o MODIFICATO

6

■ : Accessorio compatibile fornito di serie  
● : Accessorio compatibile fornito a richiesta

Listino ITALIA - Novembre 2024

# GENERATORI D'AZOTO



## SERIE NG



**NG 300**



**NG 500**



**NG 1800**

Caratteristiche generali:

**NG 300**

Portata: 3,0 Nm<sup>3</sup>/h (3.000 litri/h).

Concepiti per il gonfiaggio di ruote auto, furgoni e motocicli.

Serbatoio integrato di grande capacità (100Nlitri) per ridurre i tempi di ricarica.

**NG 500**

Portata: 5,0 Nm<sup>3</sup>/h (5.000 litri/h).

Concepiti per il gonfiaggio di ruote auto, furgoni e motocicli.

Serbatoio integrato di grande capacità (100 litri) per ridurre i tempi di ricarica.

**NG 1800**

Portata: 18,0 Nm<sup>3</sup>/h (18.000 litri/h).

Generatore di azoto professionale ideale per il gonfiaggio di ruote autocarro, autobus, macchine industriali ed auto.

Tutti i modelli completi di:

1 Manuale istruzioni



## SERIE NG

Codice	Alimentazione	Descrizione
0-55201200/25		<b>NG 300</b> - Capacità 3,0 Nm <sup>3</sup> /h (3000 litri/h).
0-55201300/25		<b>NG 500</b> - Capacità 5,0 Nm <sup>3</sup> /h (5000 litri/h)
0-55201600/25		<b>NG 1800</b> - Capacità 18,0 Nm <sup>3</sup> /h (18.000 litri/h).











 : Particolare NUOVO o MODIFICATO

7

■ : Accessorio compatibile fornito di serie  
● : Accessorio compatibile fornito a richiesta

Listino ITALIA - Novembre 2024

## ACCESSORI A RICHIESTA CONSIGLIATI PER GENERATORI D'AZOTO

Codice	Immagine	Descrizione
8-53600000		<b>Separatore</b> ciclonico condensa.
8-55600001		<b>Kit</b> avvolgi tubo (15 m.).
8-55600002		<b>Pistoletta</b> professionale per gonfiaggio/ sgonfiaggio.
8-11100362		<b>Pistoletta</b> di gonfiaggio con manometro in BAR G1/4".
8-51120007		<b>Pistoletta</b> di gonfiaggio con manometro in BAR e PSI G1/4".
8-11600127		<b>Kit</b> per la misurazione della purezza.
8-55600023		<b>Kit</b> filtri 3-5 Nm3/h.
8-55600024		<b>Kit</b> filtri 18 Nm3/h.
8-55600025		<b>Indicatore</b> contaminazione dell'aria.



# STAZIONI DI DIAGNOSI E RICARICA A/C



## SERIE A/C 1100



Tutti i modelli completi di:  
1 Manuale istruzioni



### A/C 1100

Codice	Alimentazione	Descrizione
0-66500201/64	230V/1Ph/50-60Hz	<b>A/C 1100</b> Stazione di ricarica aria condizionata per refrigerante R-134a, funzioni manuali e automatiche, recupero-riciclo-ricarica, gestione veicoli ibridi, display LCD 192x64pixel, connettività Wi-Fi/BT
0-66500601/64	230V/1Ph/50-60Hz	<b>A/C 1100P</b> Stazione di ricarica aria condizionata per refrigerante R-134a, funzioni manuali e automatiche, recupero-riciclo-ricarica, gestione veicoli ibridi, display LCD 192x64pixel, connettività Wi-Fi/BT, stampante integrata



 : Particolare NUOVO o MODIFICATO

9

- : Accessorio compatibile fornito di serie
- : Accessorio compatibile fornito a richiesta

Listino ITALIA - Novembre 2024

# STAZIONI DI DIAGNOSI E RICARICA A/C



## SERIE A/C 1105



Tutti i modelli completi di:  
1 Manuale istruzioni



### A/C 1105

Codice	Alimentazione	Descrizione
0-66500301/64	230V/1Ph/50-60Hz	<b>A/C 1105</b> Stazione di ricarica aria condizionata per refrigerante R-1234yf, funzioni manuali e automatiche, recupero-riciclo-ricarica, gestione veicoli ibridi, display LCD 192x64pixel, connettività Wi-Fi/BT
0-66500701/64	230V/1Ph/50-60Hz	<b>A/C 1105P</b> Stazione di ricarica aria condizionata per refrigerante R-1234yf, funzioni manuali e automatiche, recupero-riciclo-ricarica, gestione veicoli ibridi, display LCD 192x64pixel, connettività Wi-Fi/BT, stampante integrata

# STAZIONI DI DIAGNOSI E RICARICA A/C



## SERIE A/C 1600



Tutti i modelli completi di:  
1 Manuale istruzioni



### A/C 1600

Codice	Alimentazione	Descrizione
0-66500401/64	230V/1Ph/50-60Hz	<b>A/C 1600</b> Stazione di ricarica aria condizionata completamente automatica per refrigerante R-134a, funzioni manuali e automatiche, recupero-riciclo-ricarica, gestione veicoli ibridi, display 7" 800x480pixels TFT-LCD RBG, connettività Wi-Fi/BT
0-66500801/64	230V/1Ph/50-60Hz	<b>A/C 1600P</b> Stazione di ricarica aria condizionata completamente automatica per refrigerante R-134a, funzioni manuali e automatiche, recupero-riciclo-ricarica, gestione veicoli ibridi, display 7" 800x480pixels TFT-LCD RBG, connettività Wi-Fi/BT , stampante integrata

# STAZIONI DI DIAGNOSI E RICARICA A/C



## SERIE A/C 1605



Tutti i modelli completi di:  
1 Manuale istruzioni



### A/C 1605

Codice	Alimentazione	Descrizione
0-66500501/64	230V/1Ph/50-60Hz	<b>A/C 1605</b> Stazione di ricarica aria condizionata completamente automatica per refrigerante R-1234yf, funzioni manuali e automatiche, recupero-riciclo-ricarica, gestione veicoli ibridi, display 7" 800x480pixels TFT-LCD RBG, connettività Wi-Fi/BT
0-66500901/64	230V/1Ph/50-60Hz	<b>A/C 1605P</b> Stazione di ricarica aria condizionata completamente automatica per refrigerante R-1234yf, funzioni manuali e automatiche, recupero-riciclo-ricarica, gestione veicoli ibridi, display 7" 800x480pixels TFT-LCD RBG, connettività Wi-Fi/BT, stampante integrata

## ACCESSORI A RICHIESTA PER STAZIONI DI DIAGNOSI E RICARICA A/C

Codice	Immagine	Descrizione
8-66500010		Kit tubi alta/bassa pressione L=4,5 mt per refrigerante R1234yf
8-66500011		Kit tubi alta/bassa pressione L=4,5 mt per refrigerante R134a
8-66500209		Kit cercafughe azoto/idrogeno 2.2.
6019000305		Kit cercafughe (solo da lampada UV ed occhiali).



## W 850



### VERSIONI DISPONIBILI:

- W 850 B (vasca in acciaio, senza riscaldatore)
- W 850 P (vasca in acciaio e riscaldatore)
- W 850 T (vasca in acciaio Inox e riscaldatore).



### Tutti i modelli completi di:

- 1 Cestello di raccolta granuli.
- 15 kg di granuli in materiale plastico.
- 1 Tubo di scarico Ø50 mm
- 1 Pistola di soffiaggio
- 1 Manuale istruzioni.

## W 850

Codice	Alimentazione	Descrizione
0-55200800/25	230-400V/3Ph/50Hz	<b>W 850 B</b> (vasca in acciaio, senza riscaldatore).
0-55200700/25	230-400V/3Ph/50Hz	<b>W 850 P</b> (vasca in acciaio e riscaldatore).
0-55201500/25	230-400V/3Ph/50Hz	<b>W 850 T</b> (vasca in acciaio Inox e riscaldatore)
0-51200921/25	230V/3Ph/60Hz	<b>W 850 T</b> (vasca in acciaio Inox e riscaldatore)



 : Particolare NUOVO o MODIFICATO

## ACCESSORI A RICHIESTA PER LAVARUOTE

Codice	Immagine	Descrizione
8-51120005		<b>Sollevatore</b> ruote.
8-51100063		<b>Kit</b> granuli di rabbocco e ricambio (15 kg.).
8-55600010		<b>Detergente</b> liquido antischiuma 10 litri.
8-55600019		<b>Kit</b> VSS Rubinetto a sfera per scarico acqua.
8-55600018		<b>Kit</b> RCS Raccordo a gomito per scarico acqua
8-55600026		<b>Kit</b> Sostituzione rullo di trascinamento.
8-55600027		<b>Kit</b> Sostituzione rullo di supporto.

# SOLLEVATORI RUOTA AUSILIARI



## PARTNER70



### CARATTERISTICHE GENERALI:

SOLLEVATORE RUOTA A BATTERIA che aiuta a smontare, spostare e montare, in piena sicurezza e con la massima semplicità, ruote da autoveettura, SUV e trasporto leggero fino a 70 kg di peso.



- AUTOMATICO
- ALIMENTAZIONE A BATTERIA 24V
- RUOTE PIROETTANTI

Tutti i modelli completi di:  
1 Manuale istruzioni



## PARTNER 70

Codice	Alimentazione	Descrizione
8-21120021/64	24 V	<b>PARTNER 70</b> - Sollevatore ruote a batteria



 : Particolare NUOVO o MODIFICATO



# TABELLA PESI DIMENSIONI IMBALLI MACCHINE

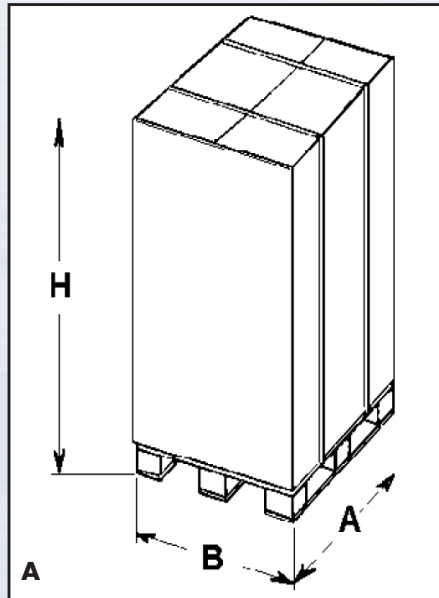

Modello	Tipo Imballo	Dimensioni (cm.) (A x B x H)	Peso Netto(kg)	Peso Lordo (kg)
<b>VULCANIZZATORI</b>				
SP 12	Cartone	41x 21x 56	8	10
SP 23 - SP 32 - SP 43	"	50x 23x102	27 / 27 / 29	32 / 32 / 34
SP 54 - SP 54/L	"	64x 30x100	29 / 31	33 / 35
<b>VASCHE PROVA CAMERE D'ARIA</b>				
TT 16	Cartone pallettizzato (A)	95x 95x 74	68	80
TT 18	"	112x112x 92	100	115
TT 22.5	"	150x100x129	280	300
<b>ISPEZIONATRICI</b>				
TS 175	Cartone pallettizzato (A)	75x 60x115	85	105
<b>GENERATORI D'AZOTO</b>				
NG 300 - NG 500	Cartone pallettizzato (A)	72x 78x163	85 - 88	105 - 108

Modello	Tipo Imballo	Dimensioni (cm.) (A x B x H)	Peso Netto(kg)	Peso Lordo (kg)
NG 1800	"	72x 78x163	52	72
<b>STAZIONI DIAGNOSI E RICARICA A/C</b>				
A/C 930L	Cartone pallettizzato (A)	65x 68x118	60	85
A/C 988	"	63x 56x111	65	90
A/C 989	"	63x 56x111	65	90
A/C 934L	"	65x 68x118	60	85
<b>LAVARUOTE</b>				
W 850	Cartone pallettizzato (A)	150x116x167	330	405

# CONDIZIONI GENERALI DI VENDITA

- Il presente Listino Prezzi ITALIA copre le apparecchiature di produzione standard e annulla e sostituisce tutti i precedenti.
- I materiali sono resi FRANCO DOMICILIO DESTINATARIO con assicurazione coperta dal mittente.
- L'imballo standard è incluso nel prezzo di ogni prodotto.
- Al momento dell'ordinazione, indicare sempre il modello, la quantità, l'alimentazione (V, PH, Hz) richiesta.
- Condizioni di garanzia: 12 mesi dalla data di installazione, ma non più di 18 mesi dalla data della fattura di NEXION S.p.A.
- La garanzia non copre difetti o danni dovuti a installazione o utilizzo impropri dei prodotti, manutenzione inadeguata o conoscenza incompleta dei manuali forniti con i prodotti stessi.
- Qualsiasi restituzione della merce deve essere sempre autorizzata da NEXION S.p.A. Il trasporto merci è a rischio del mittente.
- NEXION S.p.A. si riserva il diritto di modificare le specifiche dei prodotti in qualsiasi momento senza preavviso o obbligo.

## AVVISO!

Per altre condizioni, fare riferimento al "Contratto di distribuzione".



**AZIENDA CON  
SISTEMA DI QUALITA'  
CERTIFICATO  
- ISO 9001-**

